

Wszystkie informacje tu zawarte zostały oparte o własne doświadczenia i eksperymenty. Jestem JEDYNYM autorem niniejszego poradnika. Kopiowanie jego całości, fragmentów lub ich przekształcanie jest zabronione - narusza polskie prawo (Ustawa z dnia 4 lutego 1994 r. o prawie autorskim i prawach pokrewnych) Nie radzę też próbować sprzedawać go na Allegro - regulamin Allegro (Artykuł 19.3). W takiej sytuacji Allegro może zawiesić konto użytkownika (Artykuł 14.1).  
**KOPIOWANIE ZABRONIONE!!**

**Witam wszystkich zainteresowanych  
wykonaniem polerki na swoim motocyklu,  
felgach, pokrywach zaworów oraz  
wszystkich innych elementów wykonanych  
z ALUMINIUM!**

Allegro nick - hammanBMW Akcesoria BMW , Ringi , angel eyes do BMW E30 E32 E34  
E36 E38 E39 E46

Dowiedz sie wiecej i złóż zamówienie : [hamman@onet.eu](mailto:hamman@onet.eu) pisz!



Na początek spis rzeczy, które będą nam niezbędne do wykonania polerki.

1. Papiery wodne, będą potrzebne o granulacji 600, 1200 i 2000. Jeden arkusz kosztuje około 1- 1,8 zł zależy od granulacji.



2. Miska, wiaderko z ciepłą wodą ( żeby móc płukać w nim papier wodny)

Allegro nick - hammanBMW Akcesoria BMW , Ringi , angel eyes do BMW E30 E32 E34 E36 E38 E39 E46

Dowiedz się więcej i złóż zamówienie : [hamman@onet.eu](mailto:hamman@onet.eu) pisz!

3. Środek do polerowania aluminium. Ja osobiście polecam pastę AUTOMAX kosztuje około 4 zł. Jest bardzo dobra!



4. Środek do usuwania starej farby, lakieru. Polecam Skansol ! Puszka kosztuje około 10 zł ,ale starcza na długo.



5. Mały pędzelek szerokość 2cm żeby móc swobodnie nakładać Skansol na dany element.

6. Szpachelka z tworzywa, albo karta po zdrapce do telefonu, karta telefoniczna. Nie może być metalowa szpachelka!

7. Wiertarka mała, ręczna.

8. Kawałek filcu o grubości 0,5 – 1 cm, ewentualnie miękka szmatka z frotty jeżeli nie dysponujemy wiertarką.

9. Lakier bezbarwny Clar ,jeżeli chcemy polakierować dany element. Można kupić gotowy lakier bezbarwny w sprayu.

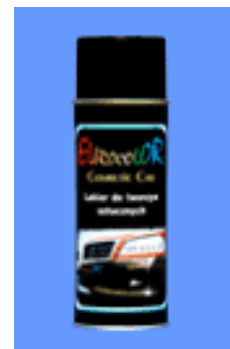

Allegro nick - hammanBMW Akcesoria BMW , Ringi , angel eyes do BMW E30 E32 E34 E36 E38 E39 E46

Dowiedz sie wiecej i złóż zamówienie : [hamman@onet.eu](mailto:hamman@onet.eu) pisz!

Koszt wszystkich materiałów **nie jest duży**. Wszystko zależy od sklepu, w którym kupujemy.

## Zaczynamy prace!!!

**(Jeśli nie ma farby na przedmiocie to zaczynamy od punktu NIZEJ)**

Na początek należy odpowiednio oczyścić obrabiany element(oczywiście wcześniej zdemontowany). Należy go oczyścić z tłuszczu (oleje, smary) , kurzu i innych zabrudzeń. Do tego wykorzystamy gąbkę lub miękką szmatkę i płyn do mycia naczyń. Myjemy rzecz, która ma być polerowana.

Po dokładnym umyciu należy poczekać aż dany element wyschnie. Jeśli jest już suchy nadszedł czas na nałożenie SKANSOLU. Nakładamy cienką warstwę tak z 2-3 mm za pomocą pędzelka na powierzchnie. Po odczekaniu około 2 minut widać że farba zaczyna się „falować„. **NALEŻY UWARZAĆ SKANSOL JEST SILNYM ŚRODKIEM ŻRACYM!** Polecam wykonywanie tej czynności w rękawiczkach ochronnych☺.

Jeżeli farba się już nam „pofaluje„, trzeba ją usunąć szpachelką. Szpachelka nie może być metalowa, ponieważ porysujemy wtedy aluminium i zostaną ryski po wypolerowaniu. Farba powinna łatwo schodzić po użyciu plastikowej szpachelki. Jeżeli nie uda się nam zdjąć farby za pierwszym razem czynność można powtórzyć aż uzyskamy praktycznie „goły„ metal.

Całkowite zdjęcie farby nie jest zazwyczaj możliwe. Zawsze zostanie trochę podkładu ma on szary kolor. Po zakończeniu pracy ze SKANSOLEM należałoby przemyć czyszczony element.

**(Zaczynamy od tego momentu, jeśli nie musimy usuwać z przedmiotu farby!)**

Teraz zaczyna się praca z papierem ściernym! Zaczynamy od papieru o granulacji 600. Wrzucamy kawałek, którym zamierzamy szlifować do miski z letnią wodą. Można użyć oczywiście „ostrzejszego”, np. 400 lub mniejszego tylko należy się liczyć z tym że będzie nam trudniej „za polerować”, powstałe po nim ryski. Ja polecam 600. Czeką nas teraz najtrudniejsza czynność, czyli szlifowanie polerowanego przedmiotu. Musimy usunąć resztki szarego podkładu tak żeby zostało tylko czyste błyszczące aluminium. Trzeba też zwrócić uwagę na malutkie kropeczki, które mogą być widoczne. Jest to mikrostruktura metalu, w której zostają resztki podkładu. Nie ma rady musimy to tak długo trzeć aż znikną. Należy być cierpliwym aluminium to miękki metal więc nie ma się, co tak łatwo zniechęcać.

Wykonujemy kuliste ruchy papierem wodnym płuczając go, co chwile w misce z wodą po to żeby wypłukać zatkane pory papieru (tzn. żeby lepiej szlifował) Cała czynność może nam zająć kilka godzin! Zależy od elementu, mogą to być 2- 3 albo 4 godziny, ale za to, jaki efekt nas czeka!

Po zeszlifowaniu całej powierzchni papierem 600 tak że nie ma żadnych kropeczek, itp. Przechodzimy teraz do papieru 1200 tutaj jest już dużo ŁATWIEJ!! Szlifujemy tak samo jak papierem 600. Teraz zależy nam na tym żeby zatrzeć drobne ryski powstałe po tarcu papierem 600. To nie potrwa długo zajmie nam to kilka minut. Metal zaczyna się nam coraz bardziej BŁYSZCZEĆ!!!! I o to chodzi.

Po zakończeniu pracy papierem 1200 przechodzimy do najdrobniejszego, czyli 2000. Tym papierem zacieramy ryski po papierze 1200. Trzemy tak samo jak 600 czy 1200 płuczając go, co chwile w letniej wodzie. Tracie papierem 1200 zajmie nam kilka minut. Trzemy tak długo aż znikną drobne ryski po 1200.

Allegro nick - hammanBMW Akcesoria BMW , Ringi , angel eyes do BMW E30 E32 E34  
E36 E38 E39 E46

Dowiedz się więcej i złóż zamówienie : [hamman@onet.eu](mailto:hamman@onet.eu) pisz!

Jeżeli nadamy naszemu elementowi pożądaną gładkość pozostaje nam już tylko go WYPOLEROWAĆ. Jego powierzchnia już teraz przypomina lustro, ale po użyciu pasty polerskiej powierzchnia będzie przypominała CHROM!!

Do polerowanie możemy użyć wiertarkę ze zrobiona przez nas polerka(o tym zaraz) lub też zwykłą miękką szmatka i pastę polerską (automax)

Do wykonania polerki na wiertarkę będzie nam potrzebna śruba na klucz „10,, inaczej szóstka długa na 6-8 cm . Ważne żeby miała gwint prawie do samego „łepka,, śruby. Dwie podkładki o średnicy wewnętrznej takiej żeby można było przełożyć naszą śrubę oraz zewnętrznej w granicach 25- 30 mm . Potrzebujemy też dwóch nakrętek pasujących na ta śrubę. Najważniejszym elementem jest FILC! Można o niego popytać u tapicerów poszukać w marketach budowlanych itp. Musi mieć grubość od 0,5 do 1 cm im grubszy tym lepszy !! Jego średnica może wynosić jakieś 50 – 60 mm

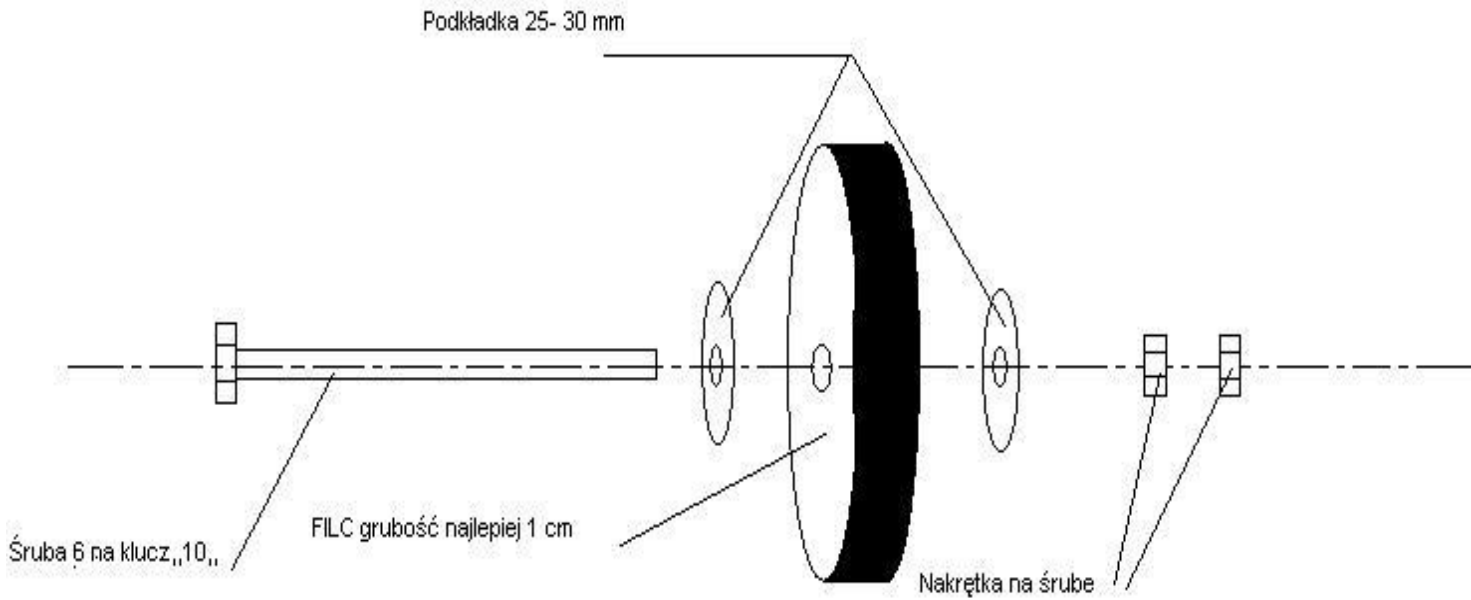

A tak wygląda po złożeniu!!

Allegro nick - hammanBMW Akcesoria BMW , Ringi , angel eyes do BMW E30 E32 E34  
E36 E38 E39 E46

Dowiedz sie wiecej i złóż zamówienie : [hamman@onet.eu](mailto:hamman@onet.eu) pisz!

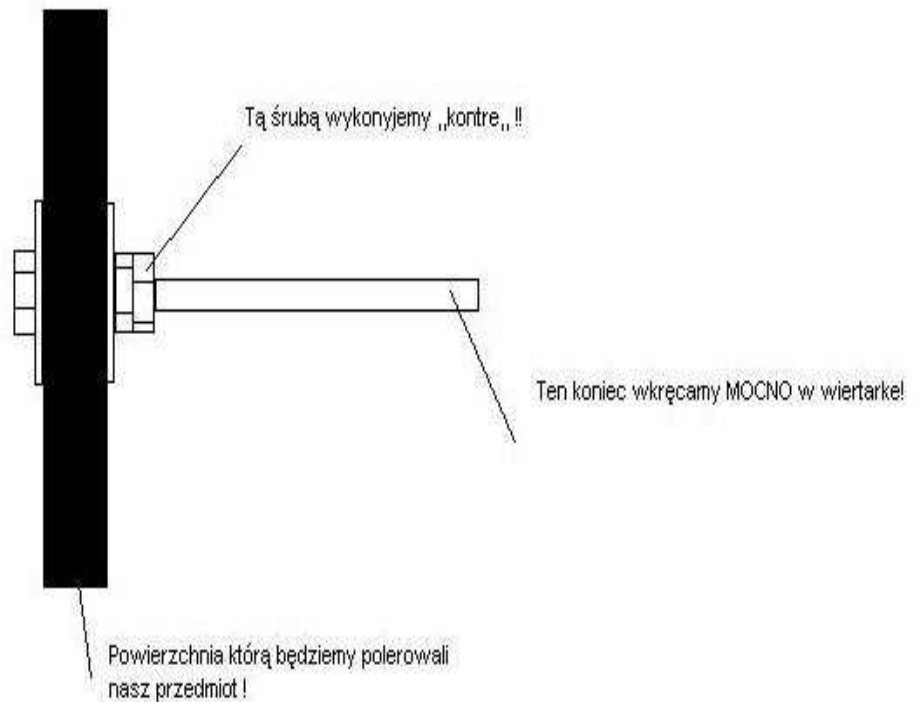

Zbudowaną w ten sposób polerką możemy czyścić nasz przedmiot przy użyciu pasty polerskiej ( automax'a ) . Możemy też użyć zwykłej szmatki i pasty. Wtedy kulistymi ruchami polerujemy całą szlifowaną wcześniej papierami powierzchnie metalu.

Nakładamy odrobinę pasty i wcieramy ja kulistymi ruchami szmatka , bądź używamy do tego wcześniej zbudowanej przez nas polerki.

Allegro nick - hammanBMW Akcesoria BMW , Ringi , angel eyes do BMW E30 E32 E34 E36 E38 E39 E46

Dowiedz sie wiecej i złóż zamówienie : [hamman@onet.eu](mailto:hamman@onet.eu) pisz!



Metal polerujemy aż do uzyskania lustrzanego połysku. Po wypolerowaniu przecieramy go miękką szmatką usuwając resztki pasty poleskiej.

Tak otrzymana powierzchnie możemy polakierować. Będzie nam potrzebny do tego bezbarwny lakier, może być w sprayu! Element dokładnie wycieramy suchą, czystą i miękką ściereczką tak żeby nie było żadnych smug ani brudu!!

Żeby nałożyć lakier bezbarwny musimy nasz element podgrzać. Inaczej nasz lakier z przezroczystego zrobi się MLECZNY!. Element najlepiej wygrzać opalarką nie musi on być nagrany tak żeby parzył, bo nasz lakier się spieczę.... Chodzi po prostu o to żeby był podgrzany.

Lakierowanie wykonujemy oczywiście w miejscu gdzie jak najmniej się kurzy i pyli! Nakładamy 2-3 cienkie warstwy tak żeby nie porobić zacieków. Nie warto próbować pokryć wszystkiego na raz!

**Czekamy aż wyschnie i możemy zakładać!**

## **Felgi zrobione ostatnio przezemnie. 14 cali x 6 cali 4x108**



Allegro nick - hammanBMW Akcesoria BMW , Ringi , angel eyes do BMW E30 E32 E34  
E36 E38 E39 E46

Dowiedz sie wiecej i złóż zamówienie : [hamman@onet.eu](mailto:hamman@onet.eu) pisz!



Allegro nick - hammanBMW Akcesoria BMW , Ringi , angel eyes do BMW E30 E32 E34  
E36 E38 E39 E46

Dowiedz sie wiecej i złóż zamówienie : [hamman@onet.eu](mailto:hamman@onet.eu) pisz!



## Życzę owocnej pracy !!!

Wszystkie informacje tu zawarte zostały oparte o własne doświadczenia i eksperymenty. Jestem JEDYNYM autorem niniejszego poradnika. Kopiowanie jego całości, fragmentów lub ich przekształcanie jest zabronione - narusza polskie prawo (**Ustawa z dnia 4 lutego 1994 r. o prawie autorskim i prawach pokrewnych**) Nie radzę też próbować sprzedawać go na Allegro - regulamin Allegro (**Artykuł 19.3**). W takiej sytuacji Allegro może zawiesić konto użytkownika (**Artykuł 14.1**).  
**KOPIOWANIE ZABRONIONE!!**

Allegro nick - hammanBMW Akcesoria BMW , Ringi , angel eyes do BMW E30 E32 E34  
E36 E38 E39 E46

Dowiedz sie wiecej i złóż zamówienie : [hamman@onet.eu](mailto:hamman@onet.eu) pisz!